

NOTICE DE POSE – BASCULANTE LARA

SPADONE

Sept 2022

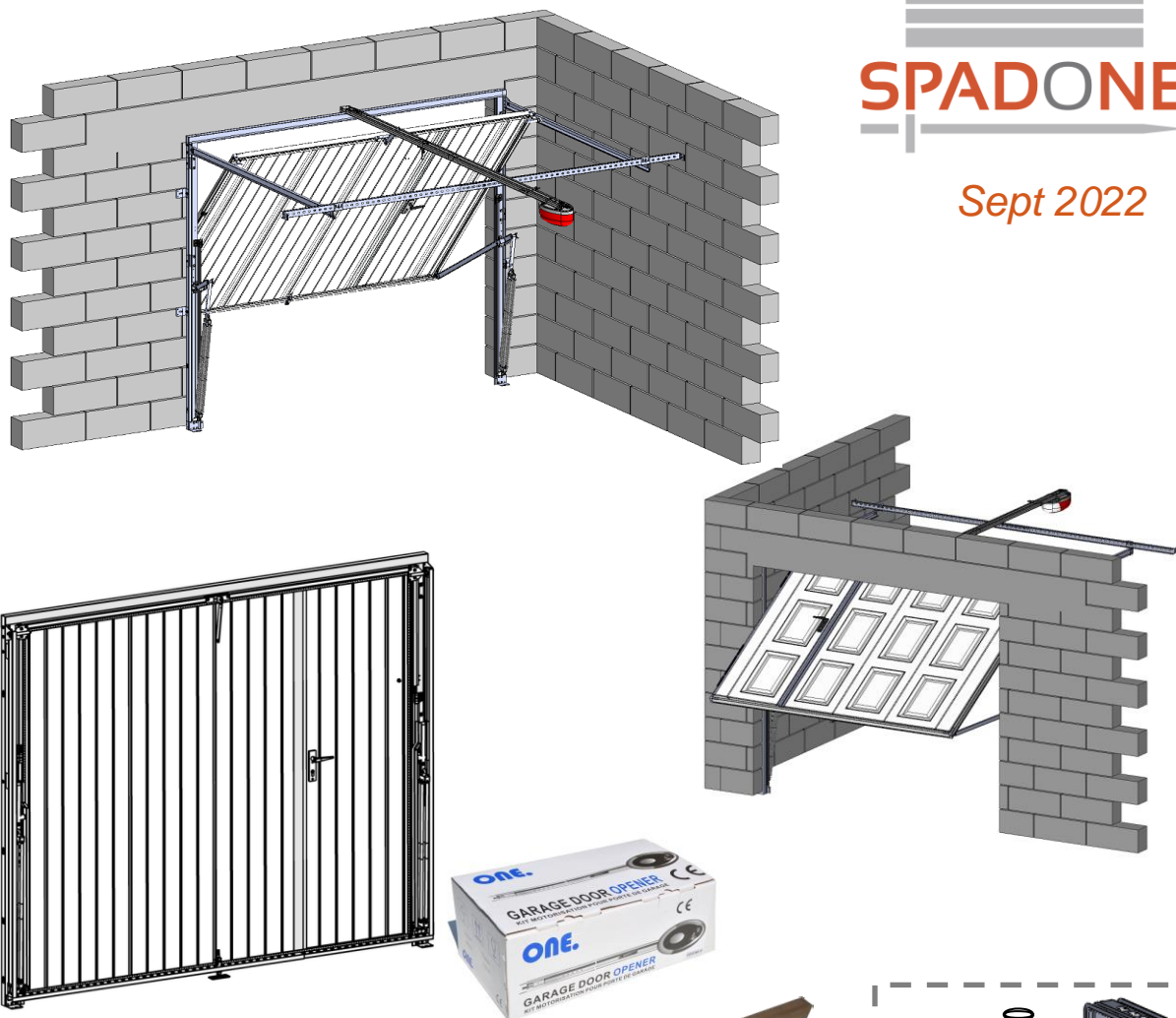

Illustrations non contractuelles

**1x PORTE BASCULANTE
"LARA" PREMONTÉE**

1x MOTORISATION ONE600
en 2 colis selon arrivage :

- 1x Tête Moteur
- 1x Rail Moteur

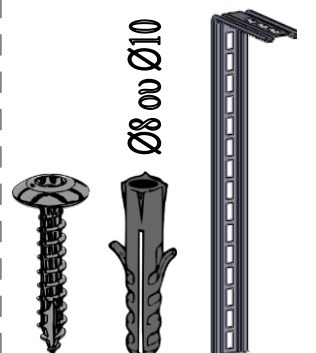

**SYSTEMES DE
FIXATION**

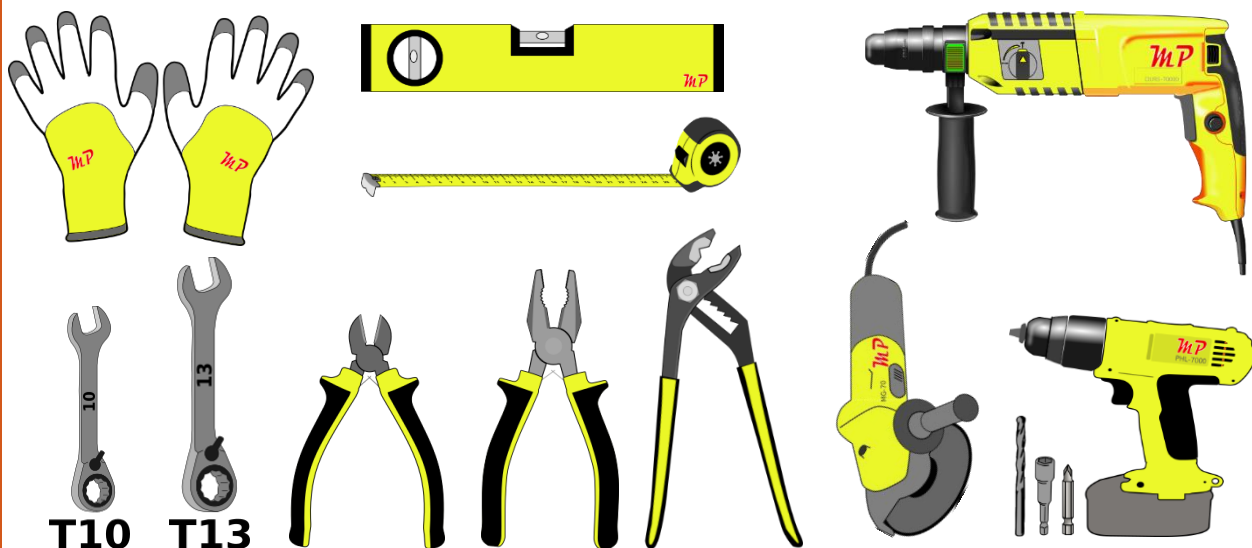

NON INCLUS





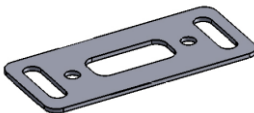
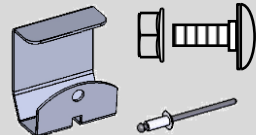

T10

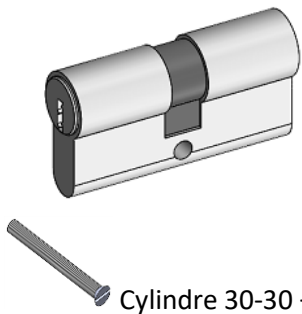
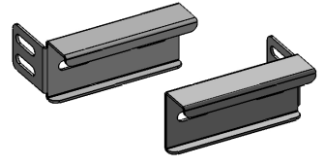
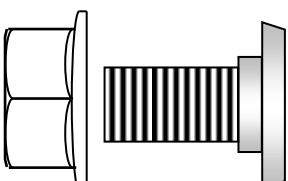
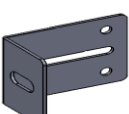
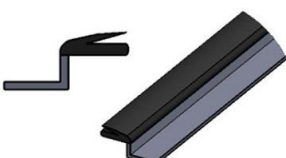
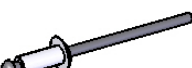
T13

VERSION MOTORISEE

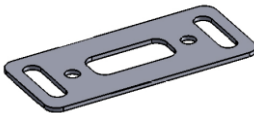
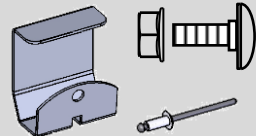
CONTENU ACCESSOIRES		CONTENU SACHET VISSERIE	
 <p>Gâche au sol</p>	1x	 <p>Butée de rail (M6 + rivet)</p>	1x en option pour version manuelle
 <p>Kit Poignée de portillon PVC noire</p>	1x		
 <p>Cylindre 30-30 + vis</p>	1x		
 <p>Fixation coulissante pour barre d'écartement</p>	1x Gauche 1x Droite	 <p>Boulon poêlier M8</p>	6x
 <p>Patte d'ancrage</p>	4x		
 <p>Joint Z-Y bi-matière</p>	1x dans la traverse haute	 <p>Rivet</p>	10x

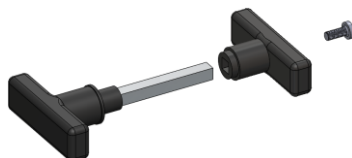
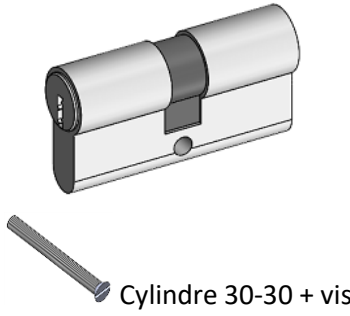
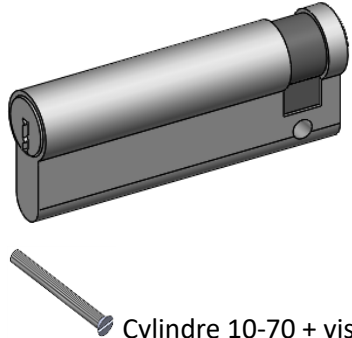
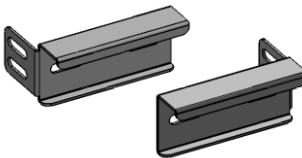
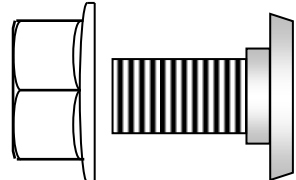
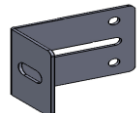
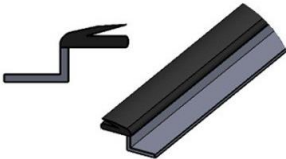
VERSION MANUELLE

CONTENU ACCESSOIRES		CONTENU SACHET VISSERIE	
 Gâche au sol	1x	 Butée de rail (M6 + rivet)	1x en option pour version manuelle
 Kit Poignée de portillon PVC noire	1x	 Poignée P. Fixe PVC noire Carré L85 + vis M6x15	1x
 Cylindre 30-30 + vis	1x	 Cylindre 10-70 + vis	1x
 Fixation coulissante pour barre d'écartement	1x Gauche 1x Droite	 Boulon poêlier M8	6x
 Patte d'ancrage	4x		
 Joint Z-Y bi-matière	1x dans la traverse haute	 Rivet	10x

1 INSERTION DANS LE GARAGE

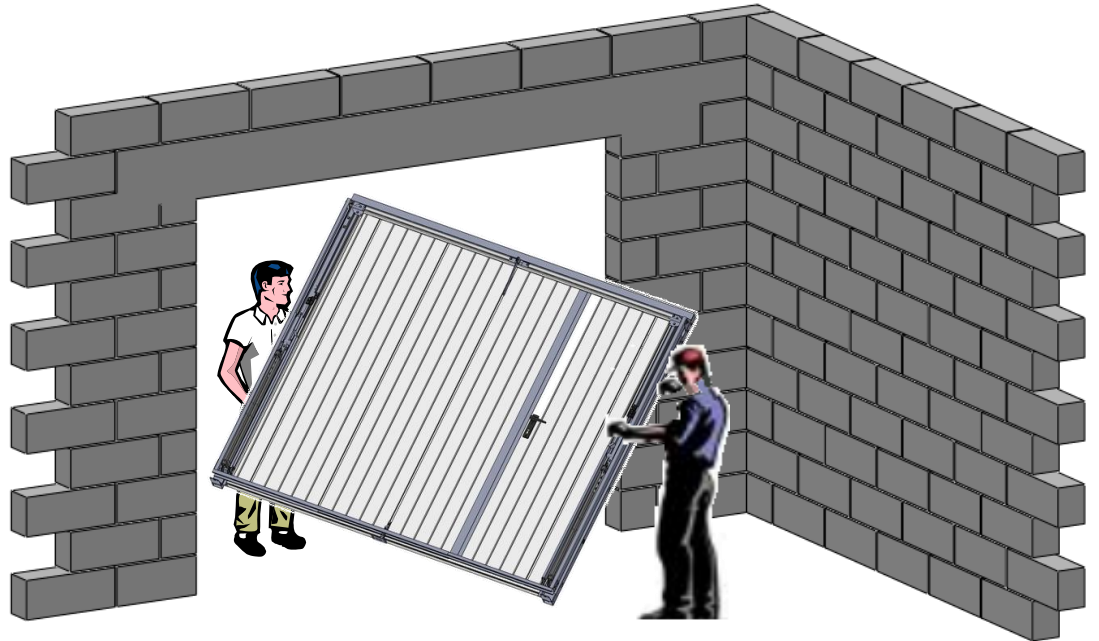
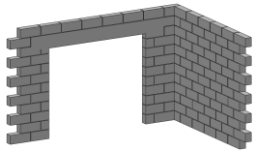

2 FIXATION AUX MURS : Mise en place

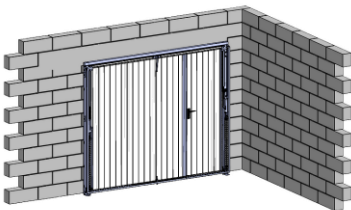

Traverse haute

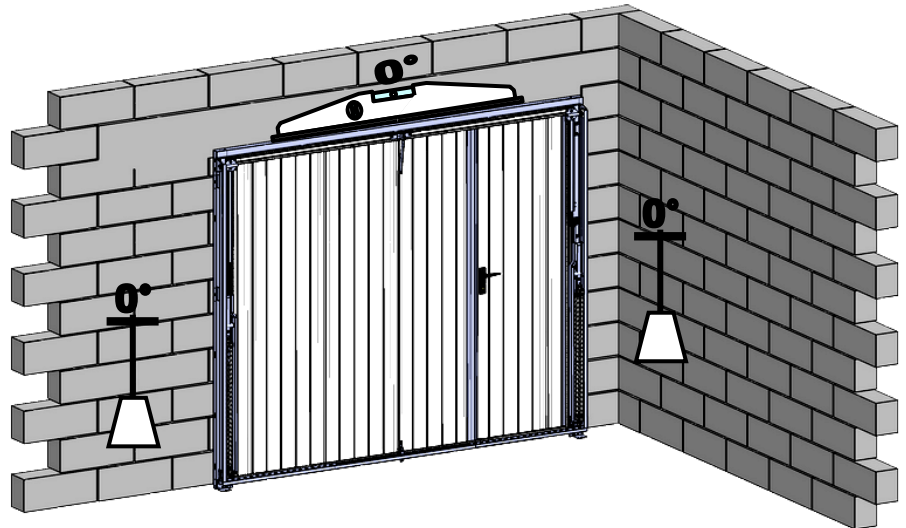
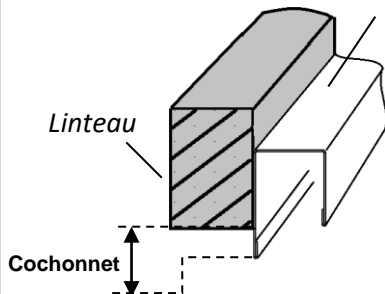

- Présenter la porte prémontée contre le mur
- La traverse haute doit déborder du linteau (attention cochonnet mini 5mm car risque de frottement lors de l'ouverture)
- => noyer les montants dans le sol si nécessaire

- Centrer l'assemblage dans la baie

- Vérifier niveaux et aplombs
- Empêcher la porte de basculer

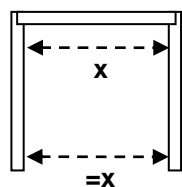
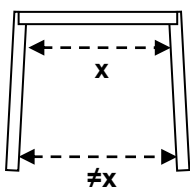

OK ✓

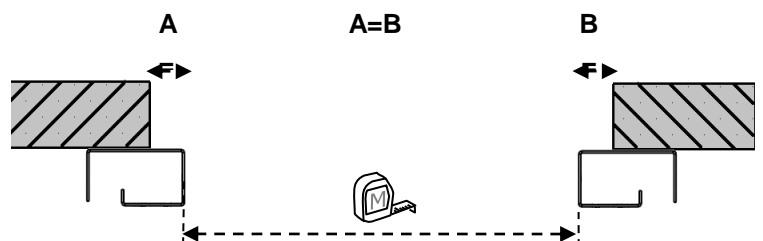

Cote entre montants
(2365mm pour baie de 2400mm)

**OPTION 1 : AVEC PATTES D'ANCRAGE
(VENDUES SEPARÉMENT)**

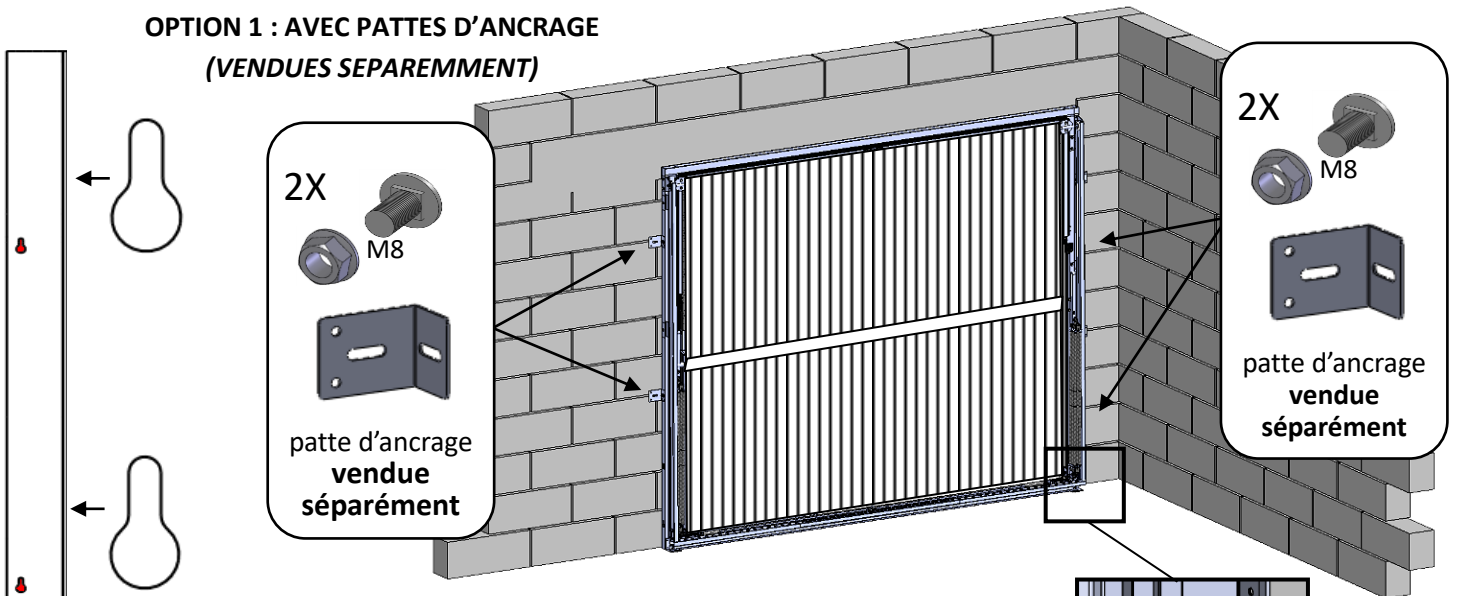

- Emboîter 4 pattes d'ancrage dans les encoches (2 pattes/cotés)
- Percer et cheviller au mur (cheville non fournie)
- Cheviller également le pied de chacun des montants

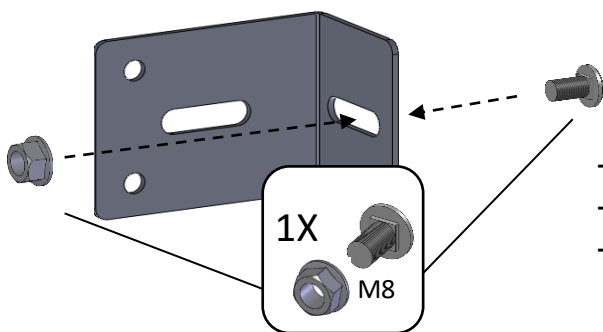
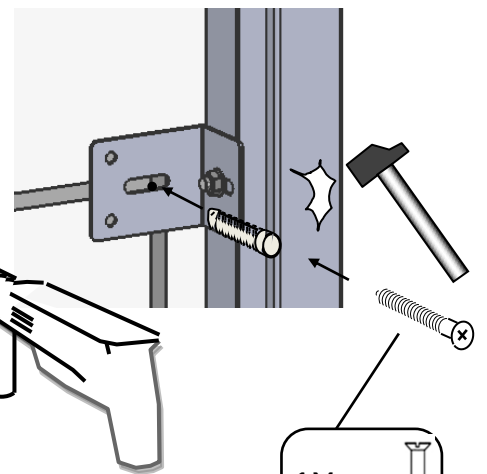
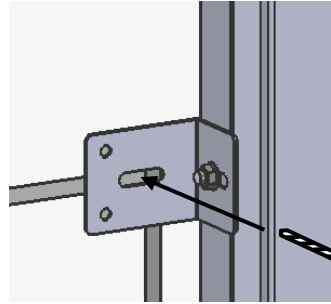
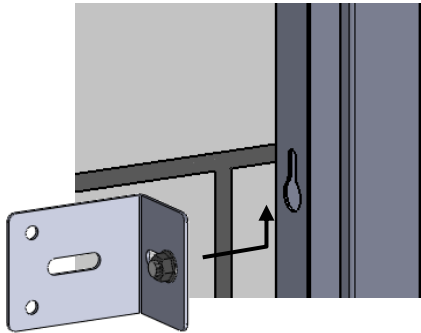
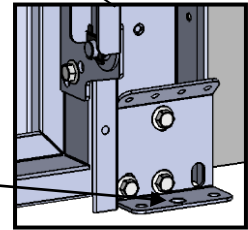

- Pré-visser l'écrou à la main
- Insérer dans l'encoche vers le haut
- Ensuite serrer à l'aide d'une clé de 13

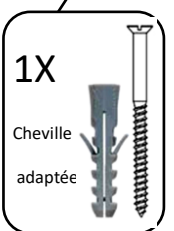

**OPTION 2 : PERCER A TRAVERS LES
MONTANTS**

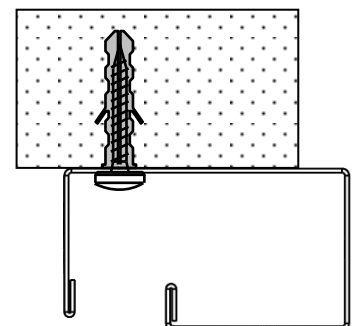

4 ASSEMBLAGE DE L'HUISSERIE : Préparation de la traverse d'écartement

- 1) Décrocher la traverse d'écartement fixée au bas des rails par 2 M8
- 2) Oter le boulon M8 placé au milieu de la traverse

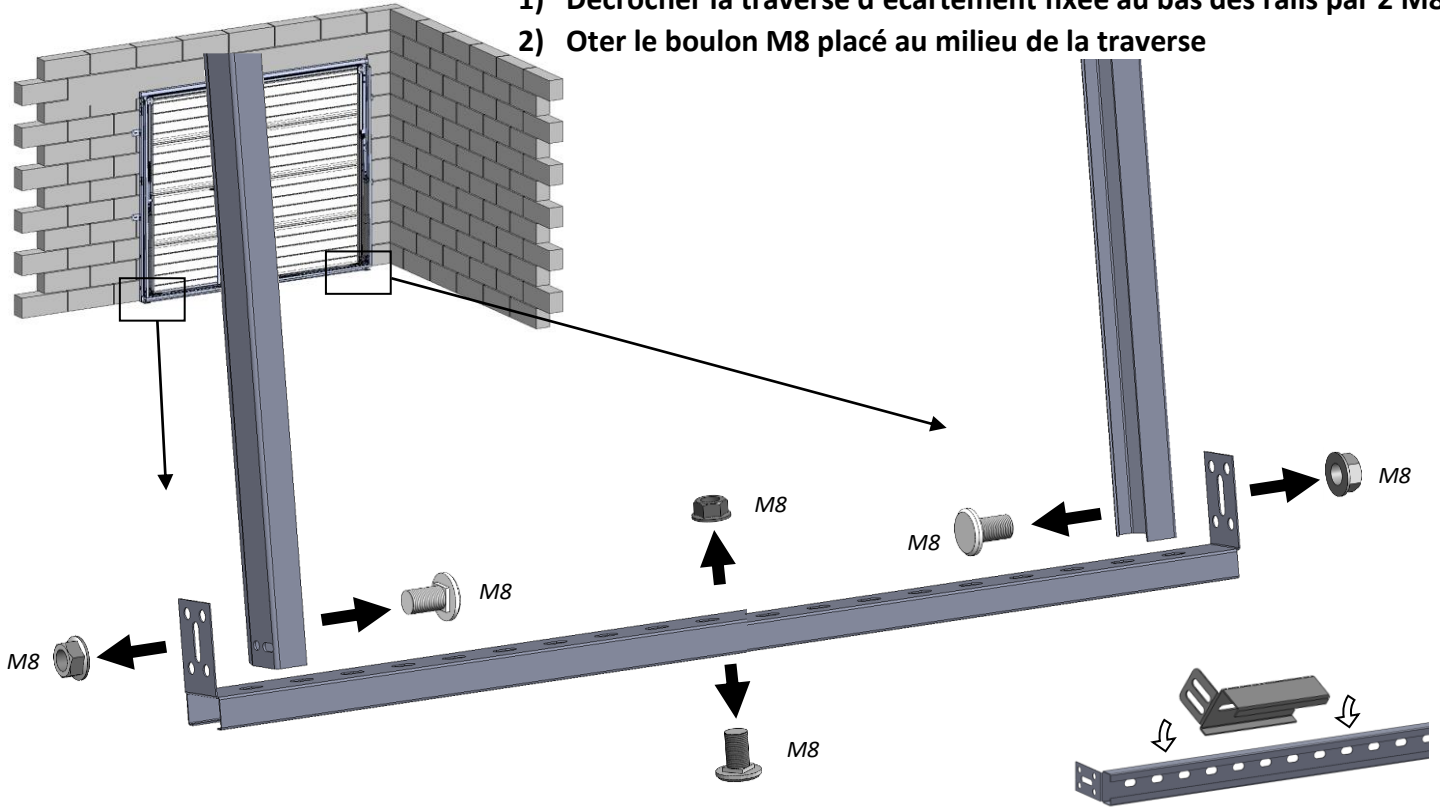

3- Emboîter les 2 traverses entre elles et clipser les 2 équerres coulissantes

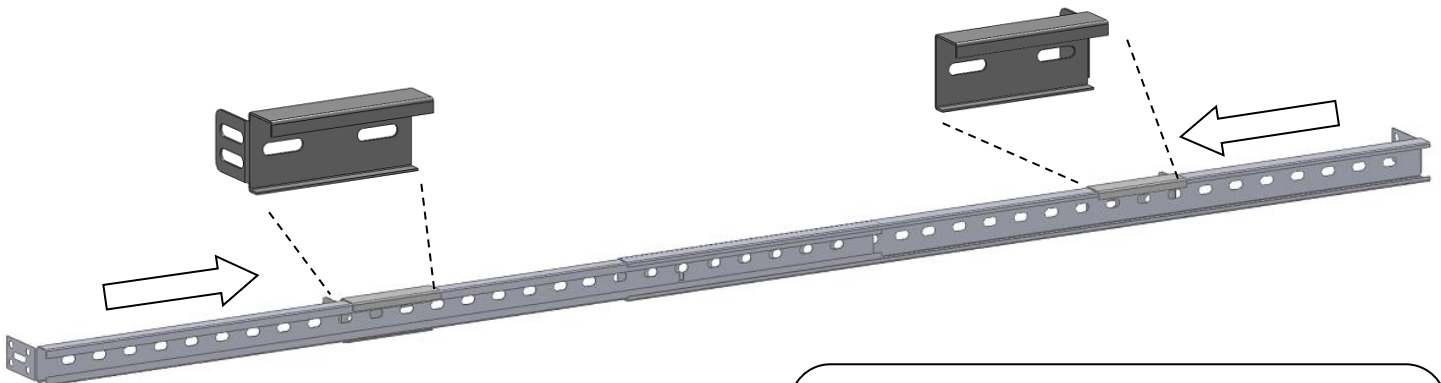

4- Fixer les équerres avec les extrémités des rails (repercer le rail au Ø8 si besoin)

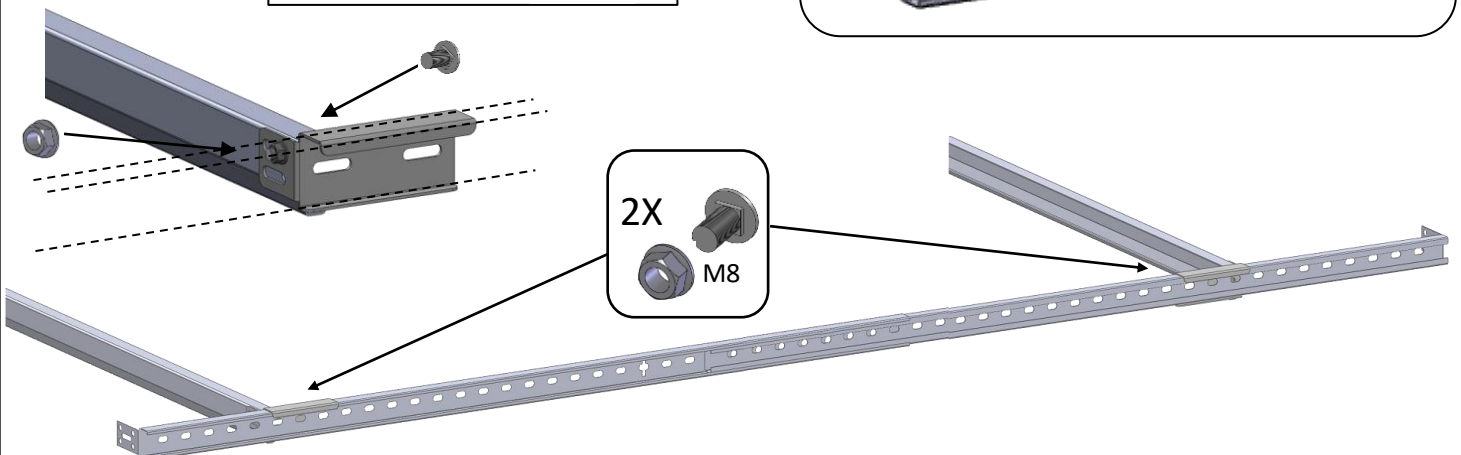
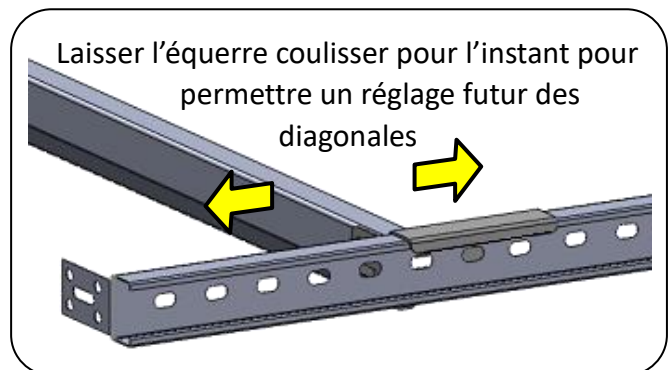
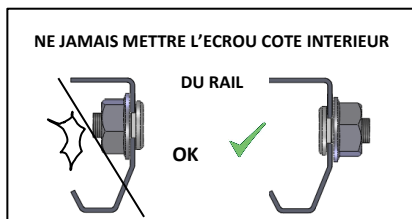

1- Lever chacun des rails à l'horizontal

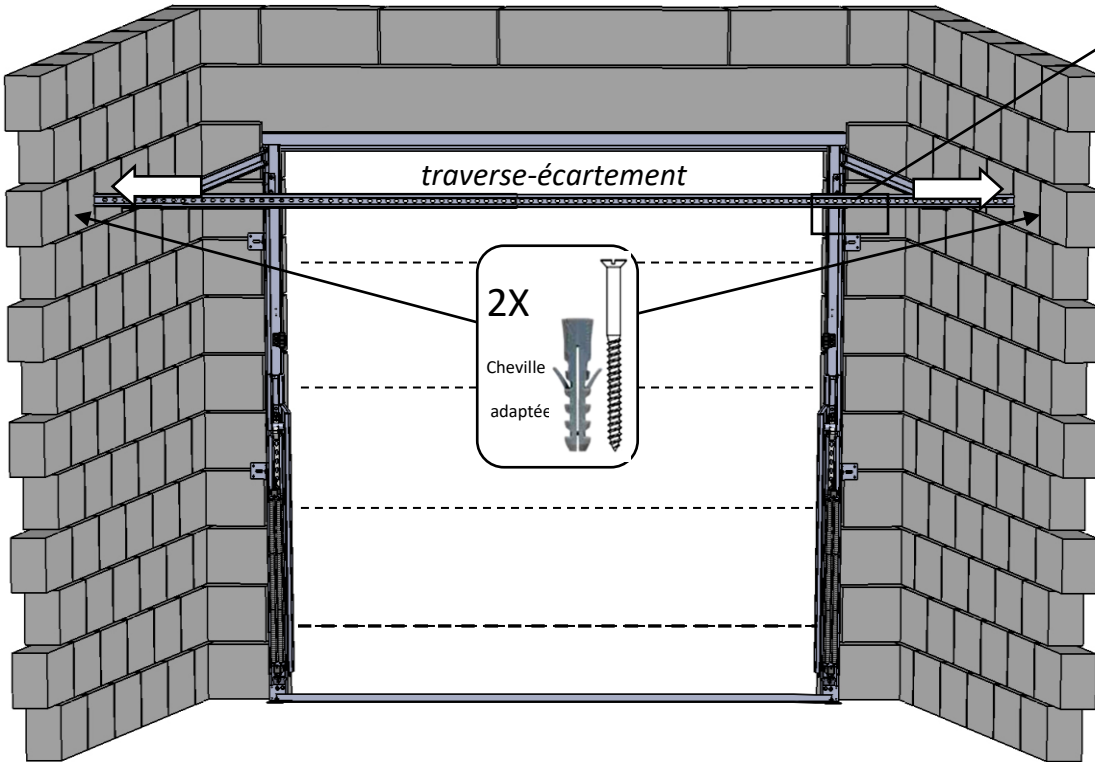
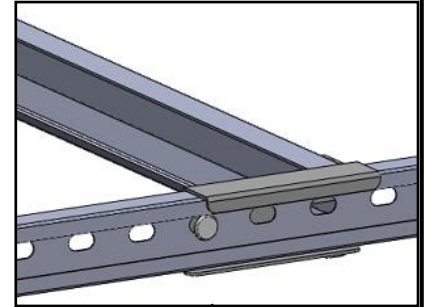
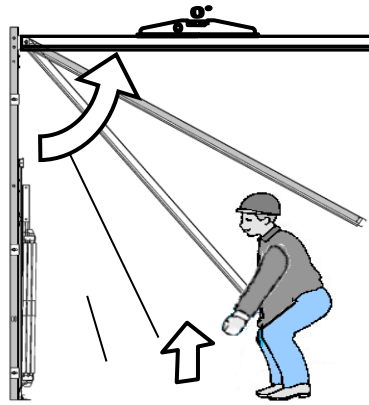

Parallélisme et diagonales

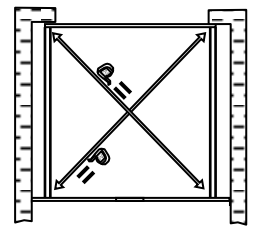

2- Déployer la traverse et fixer aux murs

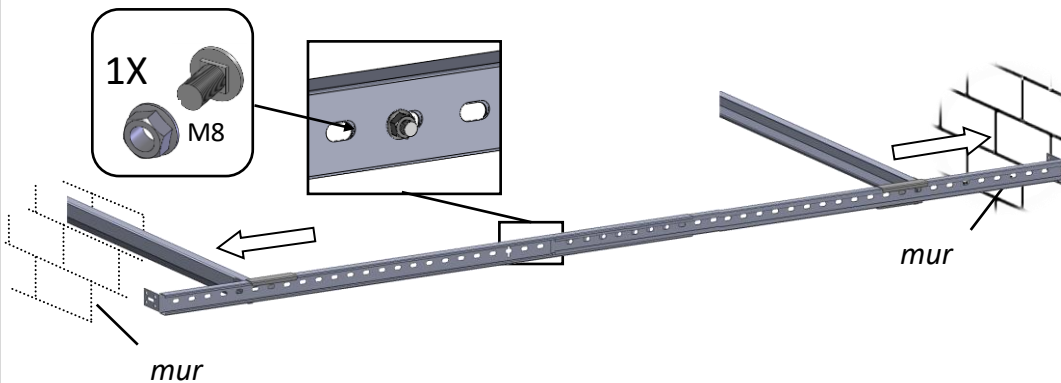

Cas avec 1 seul mur

=> Fixer au plafond (en option)

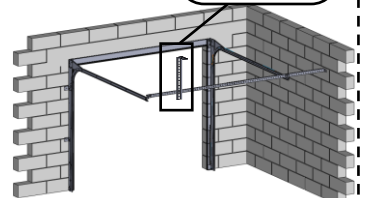
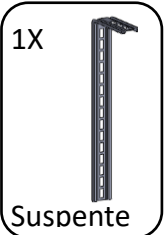

3- Bloquer les équerres coulissantes par l'ajout d'une vis M8

4- Idem, bloquer les traverses d'écartement par l'ajout d'une vis M8 au milieu

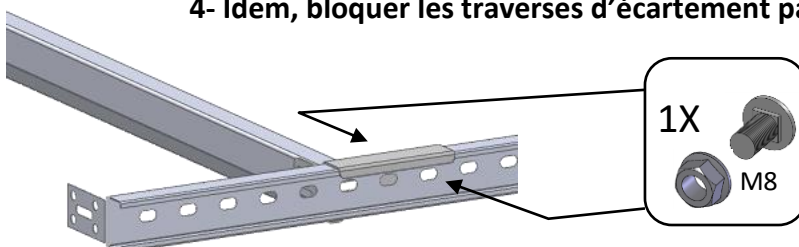

6 FIXATIONS AUX MURS : Ajustement des jeux latéraux

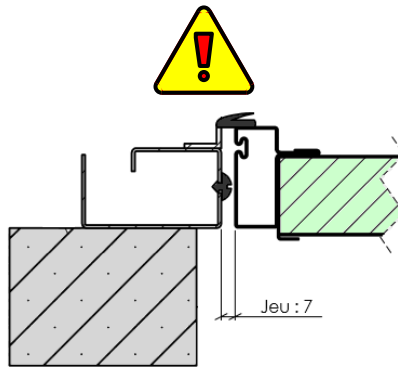
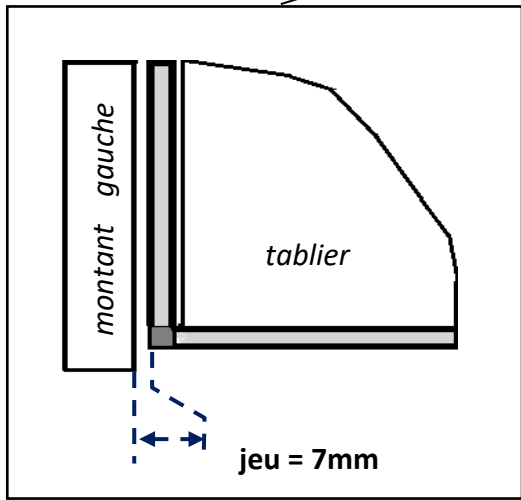
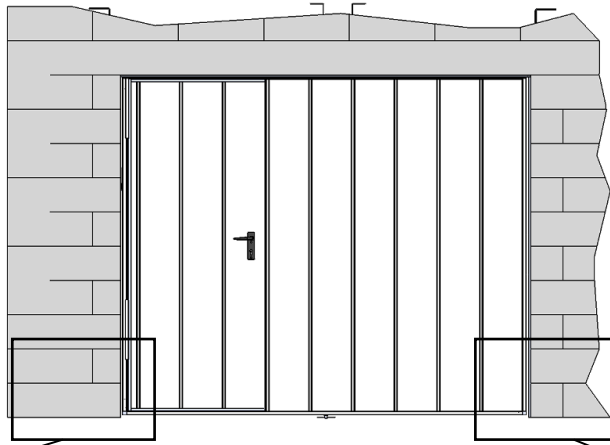

Un jeu insuffisant peut freiner la manœuvre de la porte

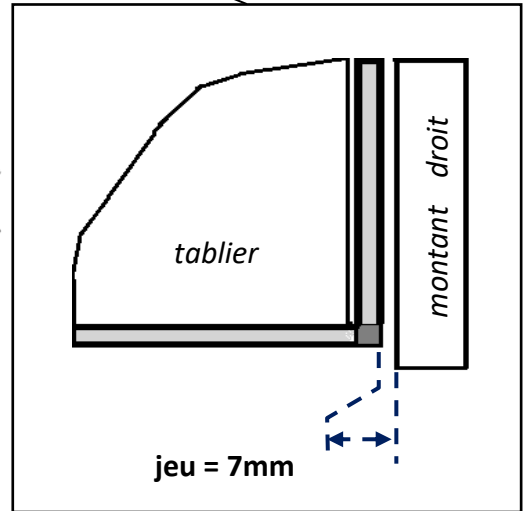

- Contrôler le jeu latéral de 7mm (entre tablier / montant)

=> au besoin desserrer les chevilles des pattes d'ancrage et repositionner les montants

7 FIXATIONS AUX MURS : Fixation définitive

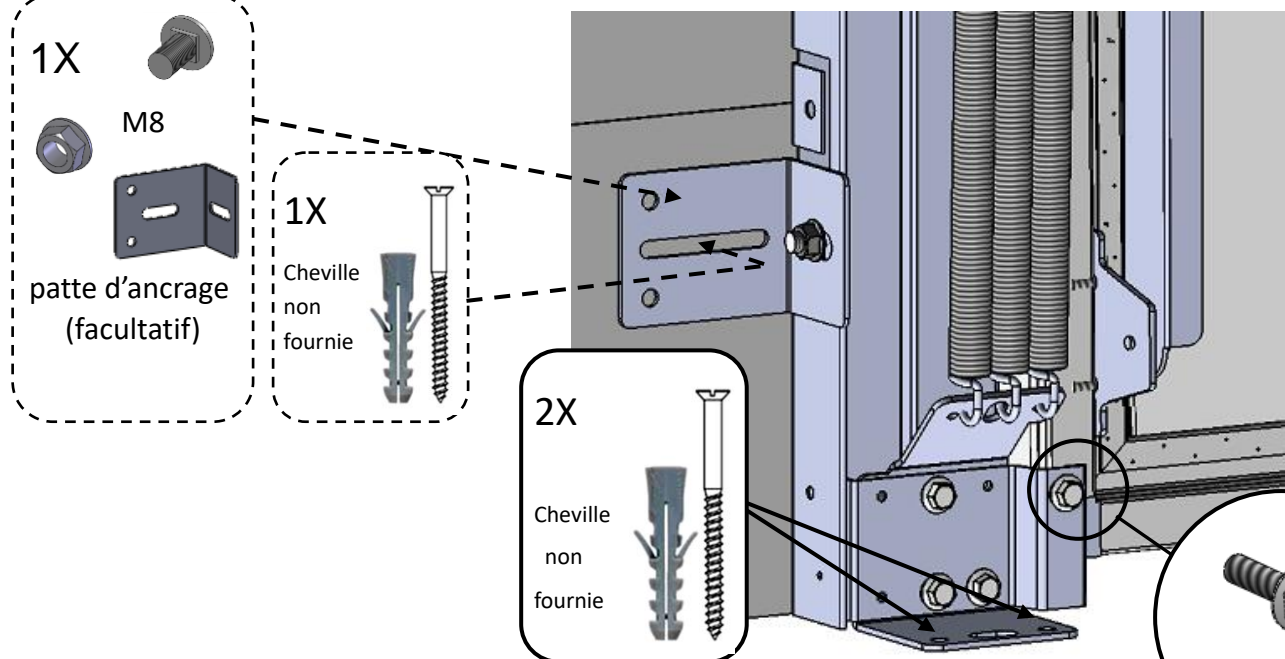

- Percer et cheviller au pied des 2 montants

- Retirer les 2 petites vis qui retiennent l'ouverture de la porte au pied des montants

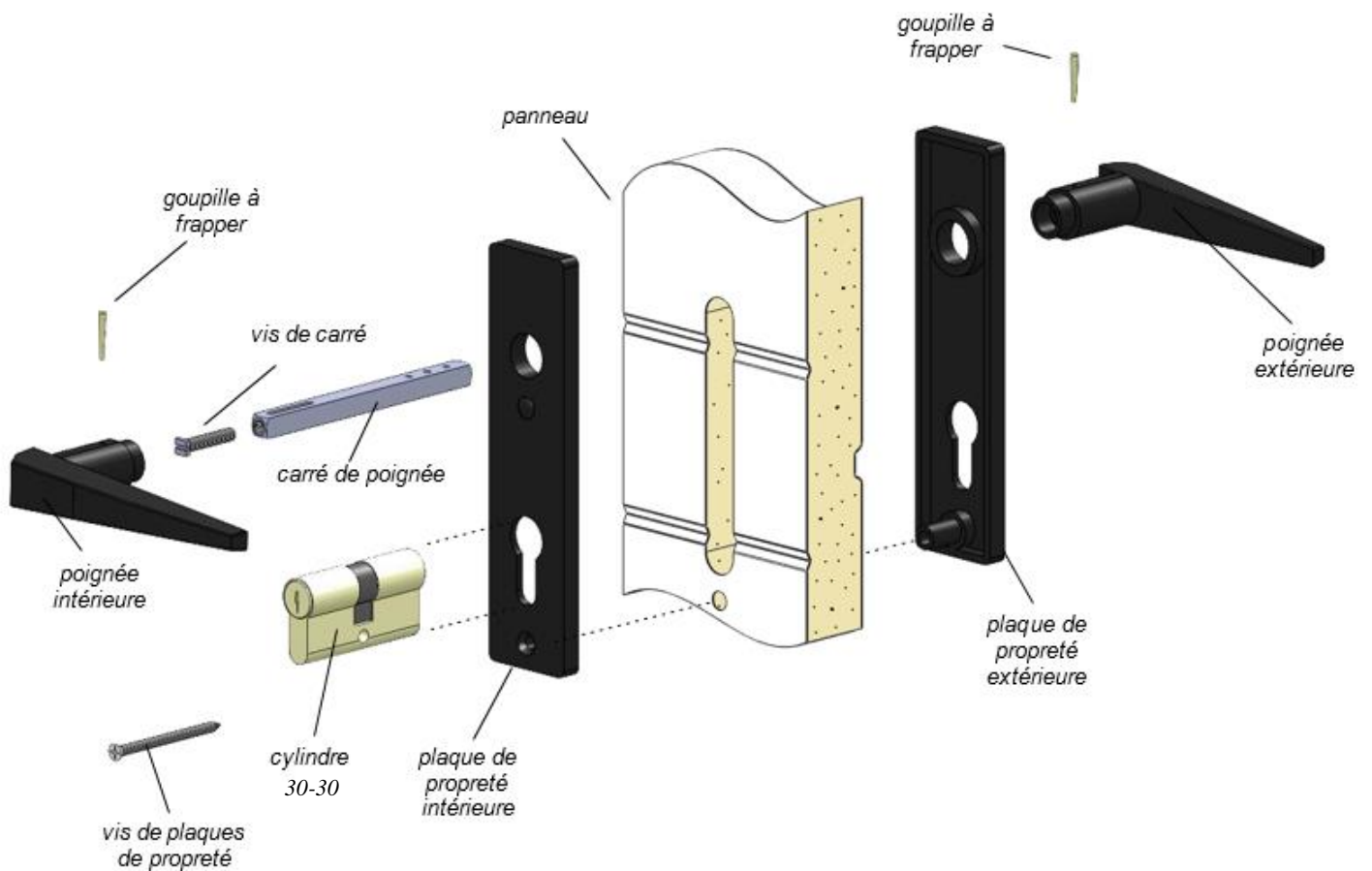
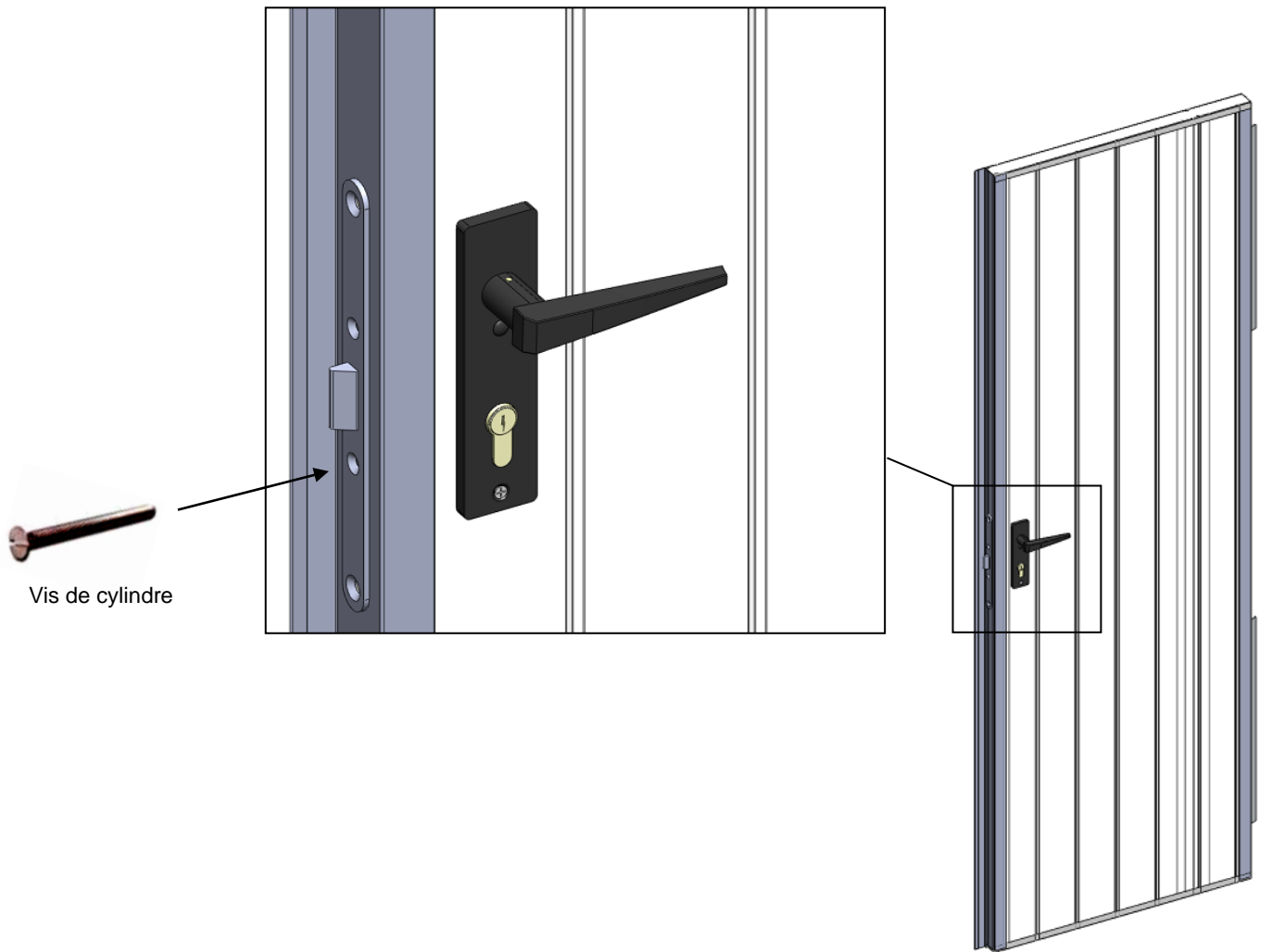

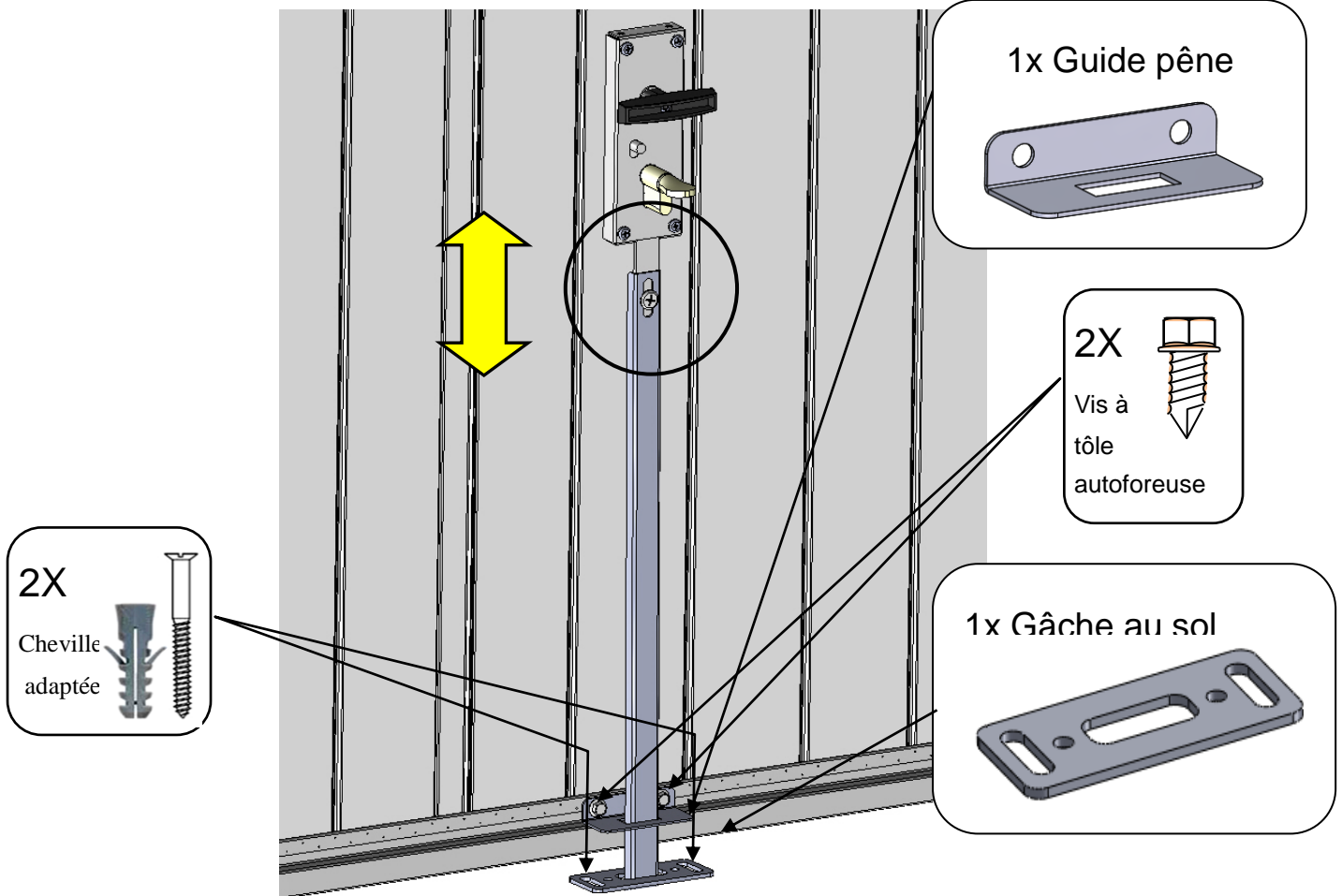
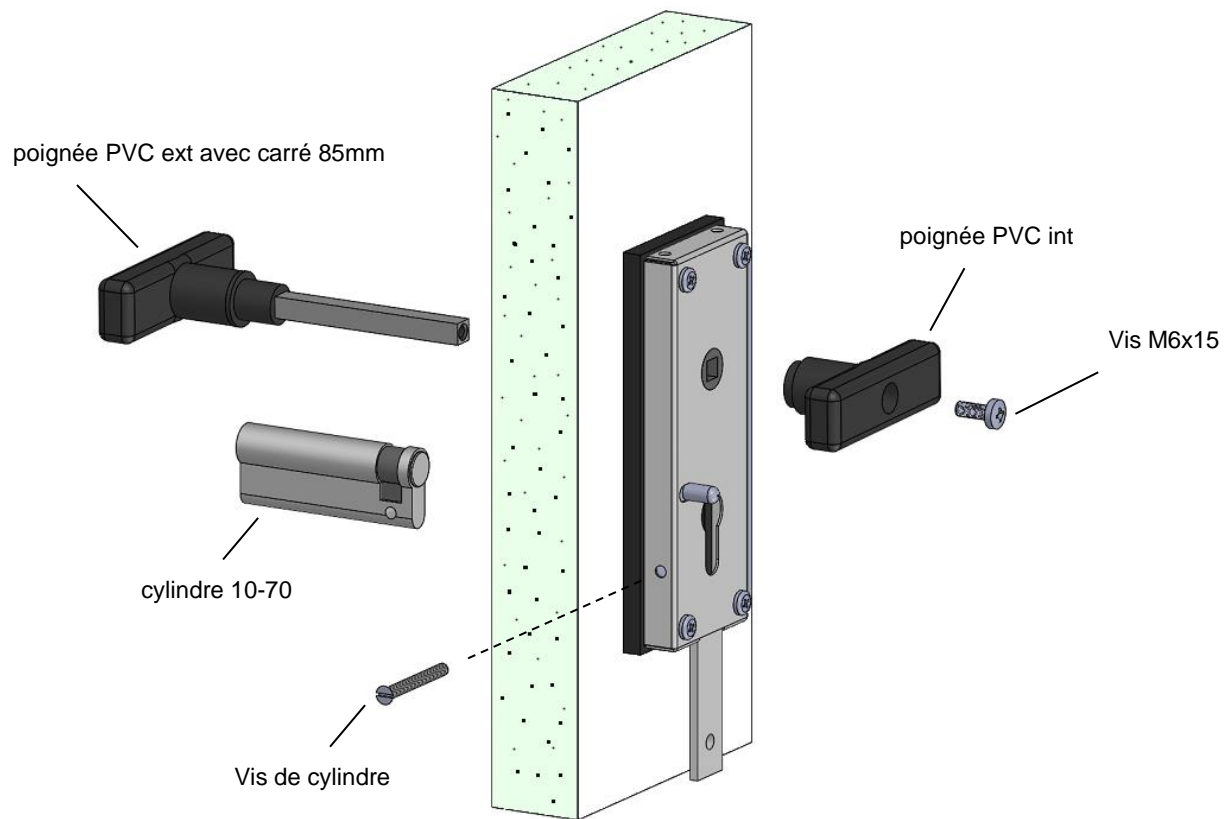

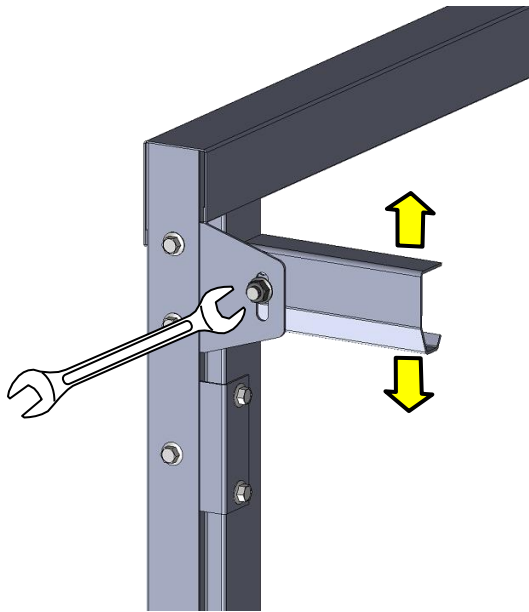

- Porte fermée, les roulettes doivent pouvoir tourner librement. Pour cela ajuster la hauteur des rails au niveau de leur support.

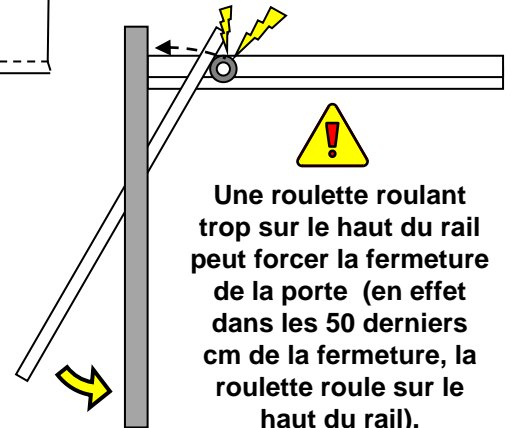
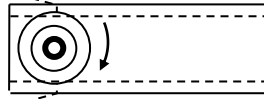

Une roulette roulant trop sur le haut du rail peut forcer la fermeture de la porte (en effet dans les 50 derniers cm de la fermeture, la roulette roule sur le haut du rail).

REGLAGES : Plaquage du tablier sur joints périphériques

- Porte fermée, reculer ou avancer le tablier pour obtenir un bon plaquage sur les joints.

Pour cela desserrer (pas complètement) les 2 vis fixant la butée de basculement tablier et insérer ou retirer derrière celle-ci des cales de réglages



cales de réglage*
(selon modèle)

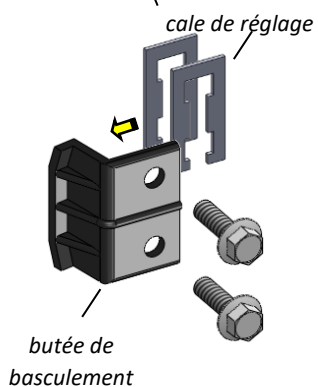
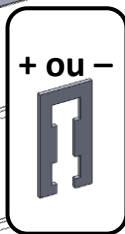
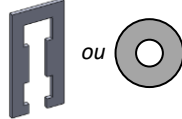

ajout	retrait
tablier plaque + en bas	tablier plaque - en bas
tablier plaque - en haut	tablier plaque + en haut

REGLAGES : Equilibrage de la porte

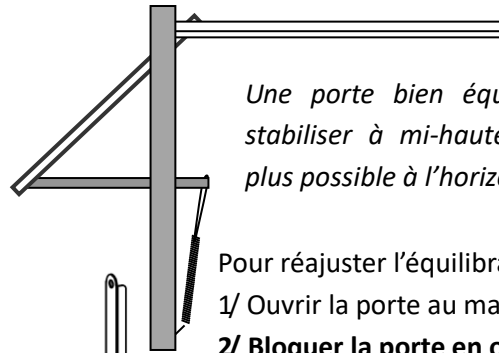

Une porte bien équilibrée doit se stabiliser à mi-hauteur, les bras le plus possible à l'horizontal.

Pour réajuster l'équilibrage :

1/ Ouvrir la porte au maximum.

2/ Bloquer la porte en ouverture

(placer un serre-joint sur le rail devant la roulette empêchera la porte de se refermer)

3/ L'équilibrage de la porte se fait en réglant plus ou moins la tension des ressorts :

Pour cela :

- Détacher les ressorts

- Déplacer le crochet accroche-ressorts d'un trou sur la sangle perforée (vers le haut ou le bas)

sangle

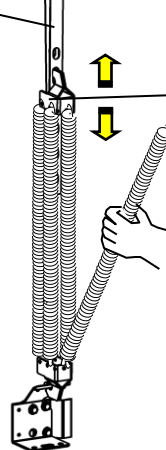

- Replacer les ressorts

(idem des 2 côtés)

(NB : pour ajuster l'équilibrage il est aussi possible de varier le nombre de ressorts/coté)

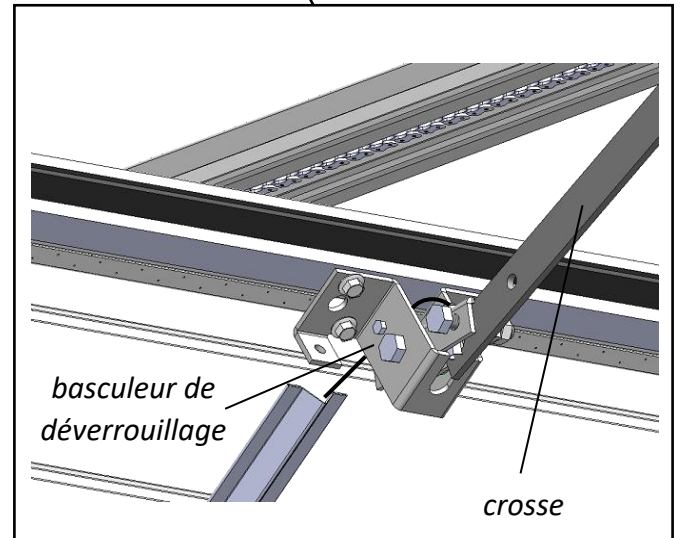
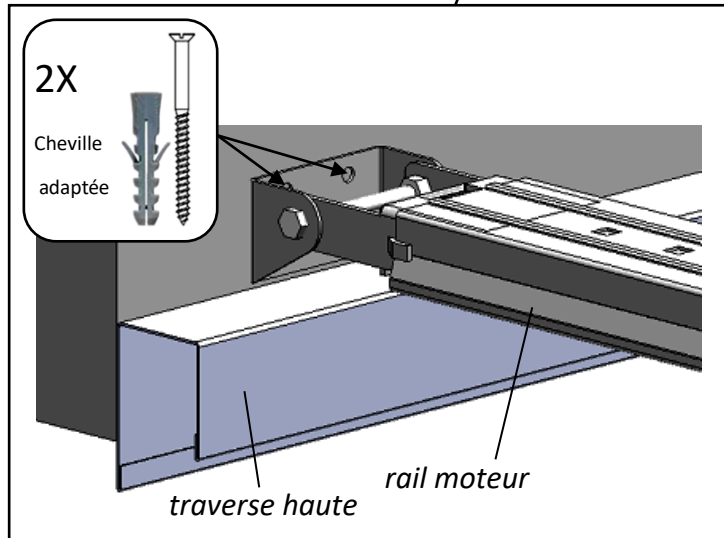
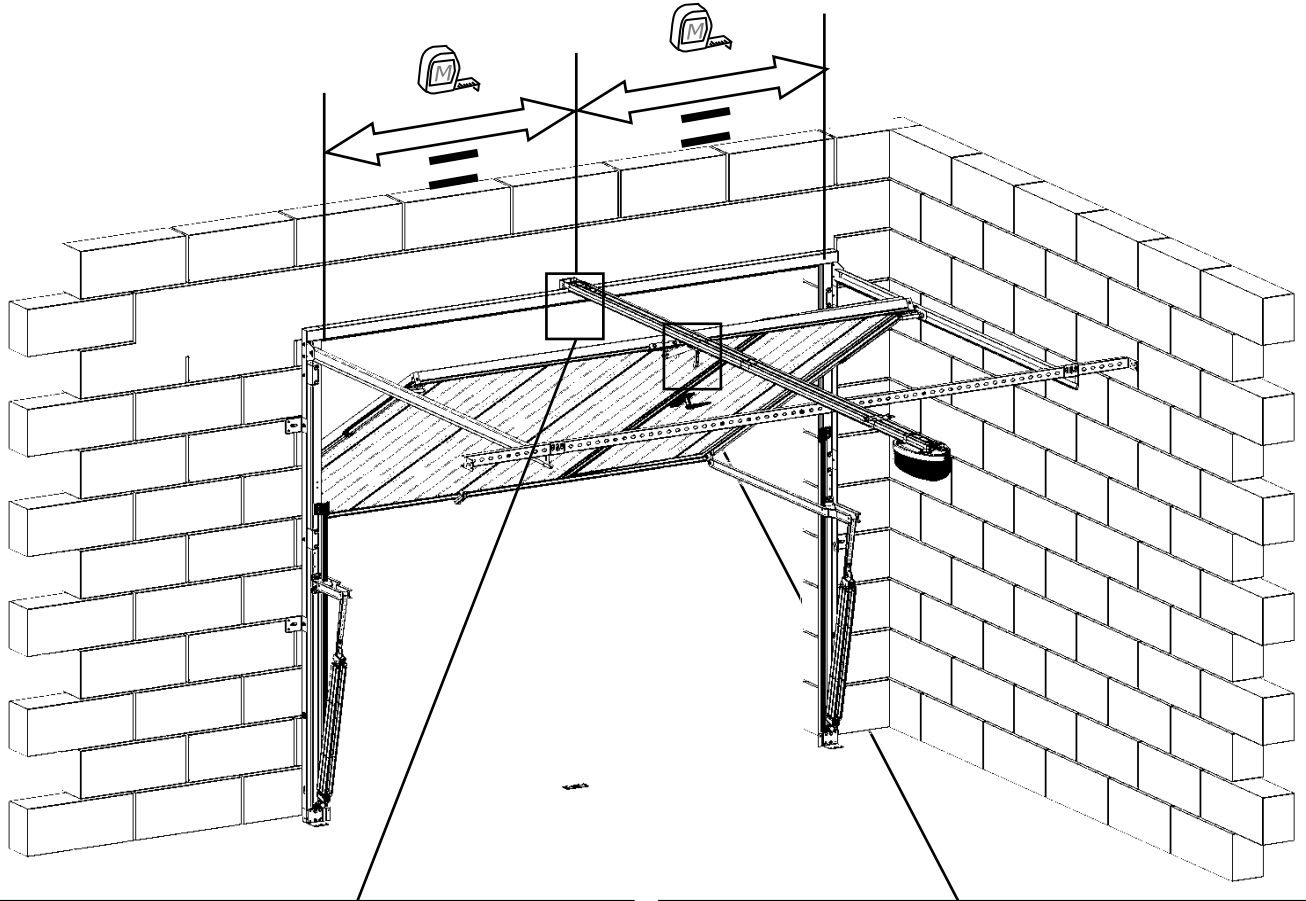

- Placer le rail moteur au dessus de la traverse haute (hauteur conseillée possibilité de le placer plus haut ou plus bas voir étape 9bis)
- Relier la crosse droite au basculeur de déverrouillage de la porte (fournie dans colis moteur)
- Recouper la crosse si besoin

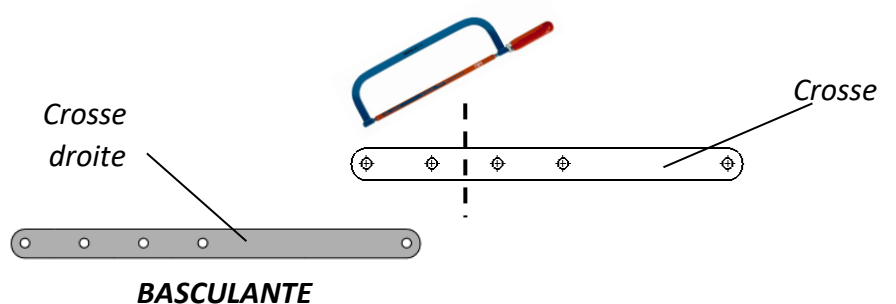
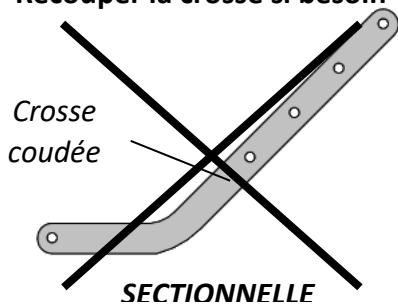

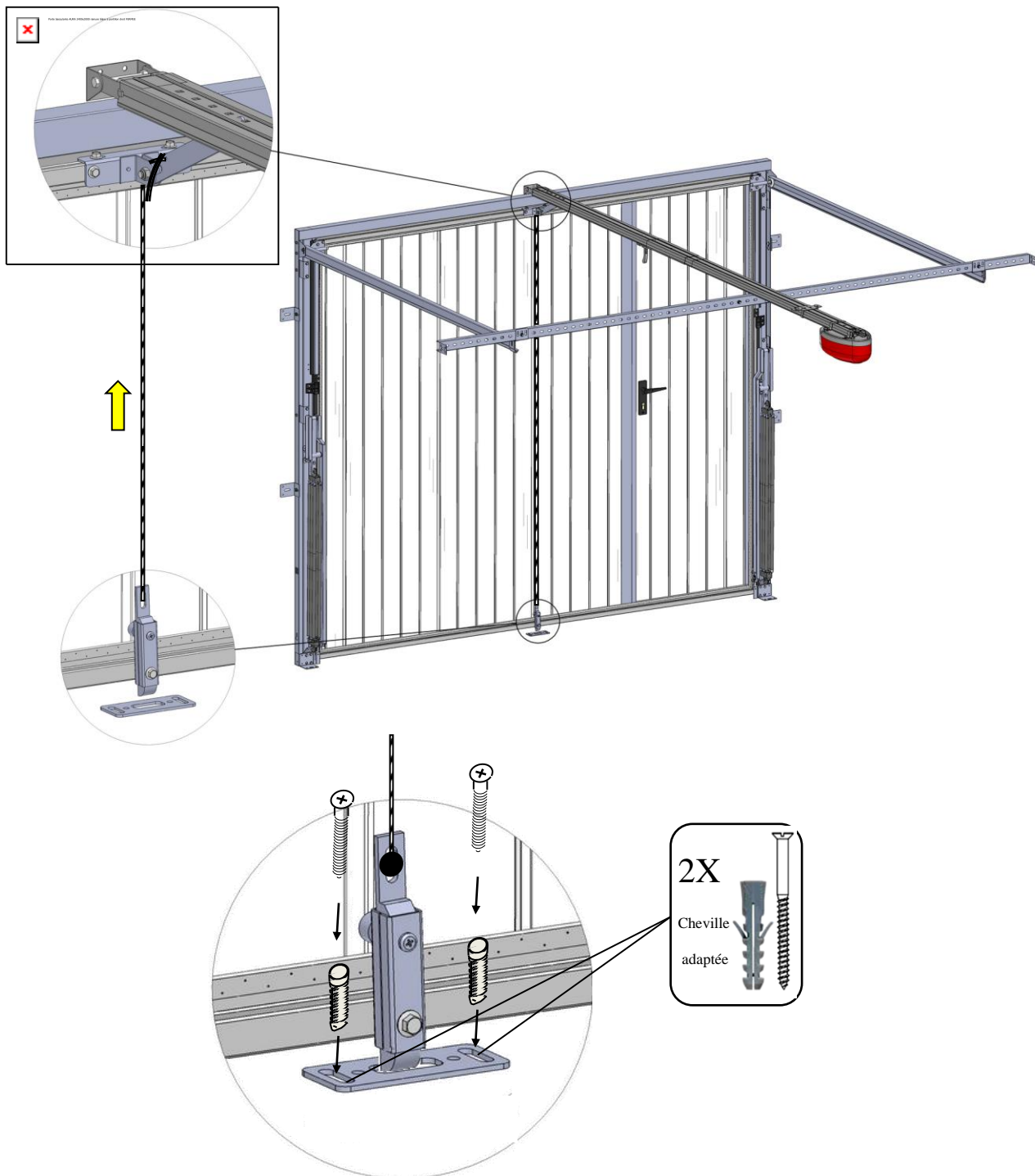

FONCTIONNEMENT

Porte fermée :
La crosse est en compression
et le câble détendu

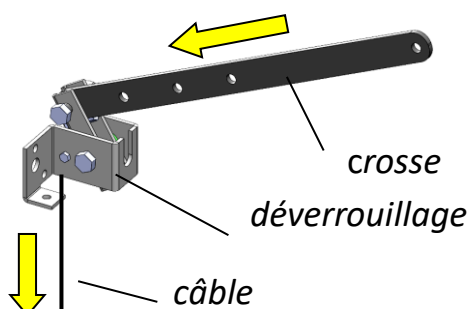

Ouverture de la porte :
Le moteur tire sur la crosse ce qui tend le
câble pour actionner le pêne à claquer

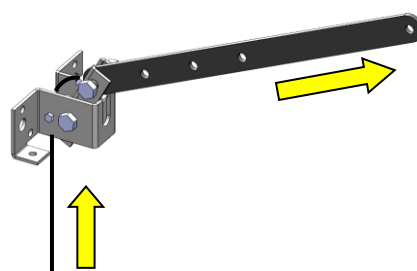

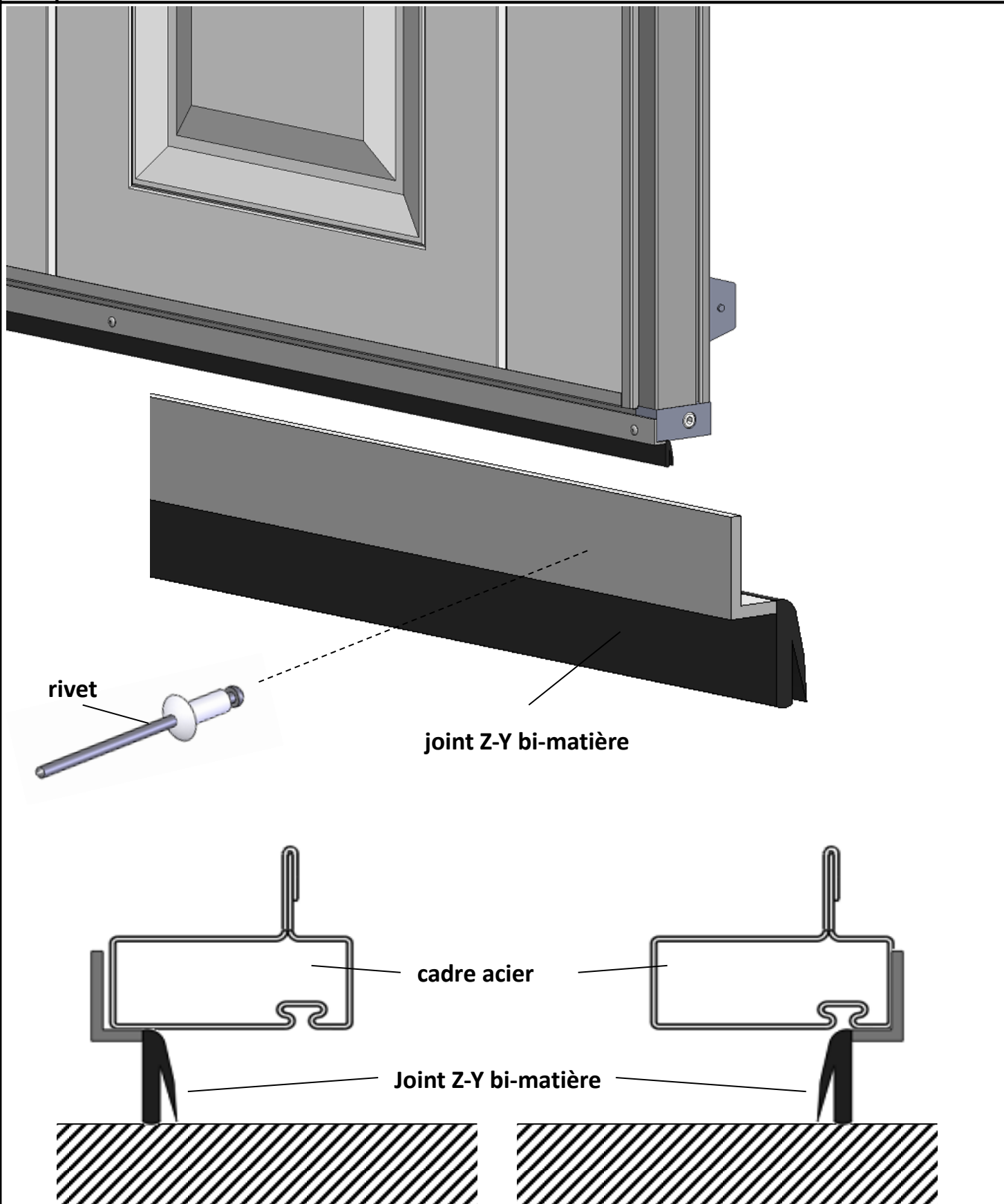

- 1) Mesurer la largeur totale du tablier et couper un joint Z-Y bi-matière de même longueur
- 2) Percer et riveter le joint sur le cadre acier depuis l'extérieur (ou intérieur selon la préférence)

15 LIMITATION DE LA COURSE D'OUVERTURE / BUTEE DE RAIL (en option)

Lors de l'ouverture de la porte, **ne pas dépasser la verticale du bras de basculement !**
Sinon il y a risque d'écrasement du joint au niveau du pivot, voire un décollement des vis du bras !

Porte motorisée : prêter attention lors du réglage de fin de course d'ouverture du moteur

Porte en manuel : utiliser une butée de rail (vendue en option sur notre site internet)

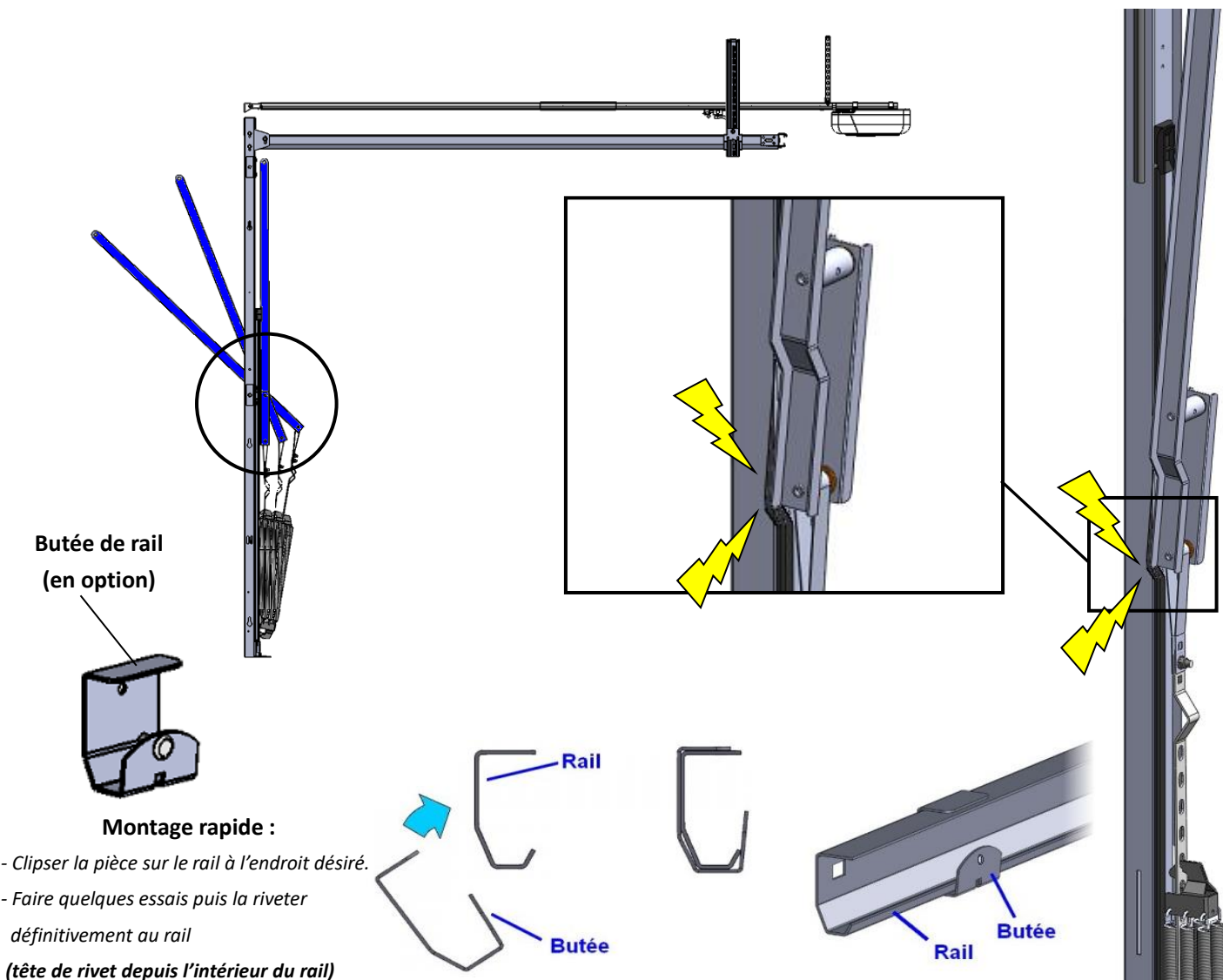

1^{er} cas : retenir la porte en ouverture

Principe : la roulette passe « en force » au-dessus de la butée et permet de retenir la porte en position ouverte :

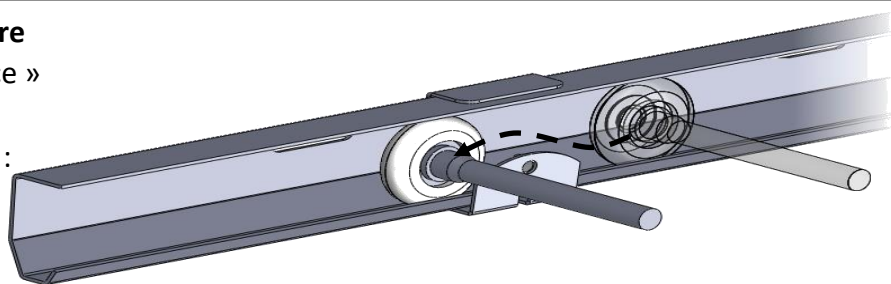

2^{ème} cas : butée en ouverture maxi

Monter la butée avec 1 vis M6 + 1 écrou celui-ci bloquera complètement le passage de la roulette :

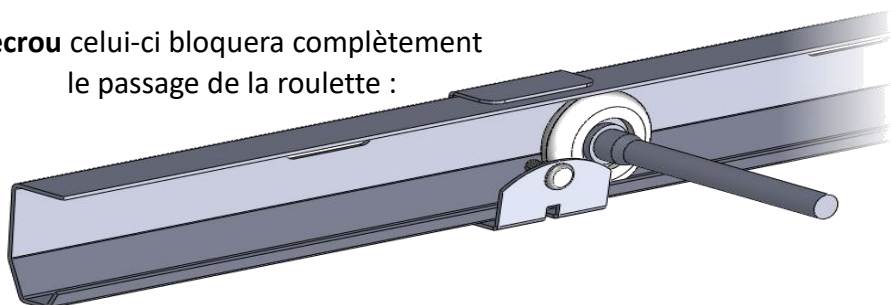
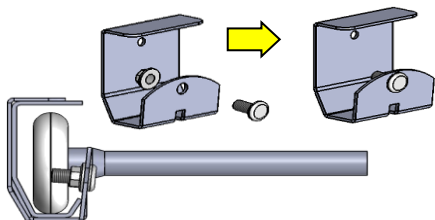

ATTENTION A LA DEFORMATION DU TABLIER !

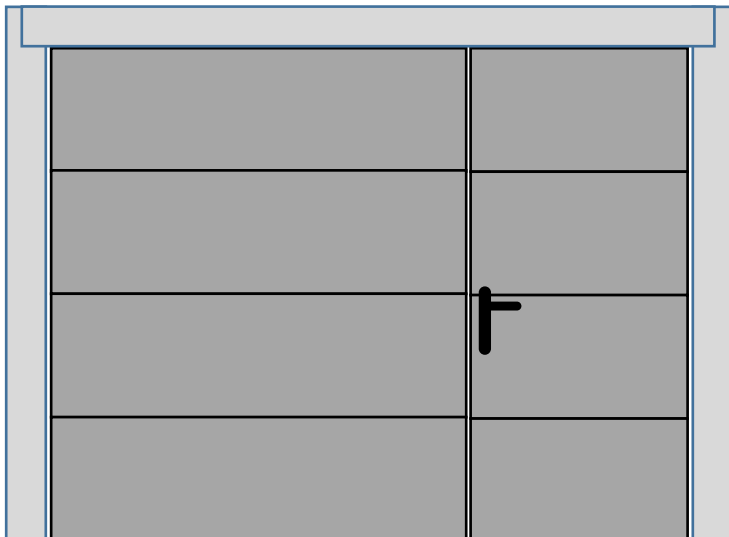

Attention à ce que la porte soit le plus rectangle possible, les 2 montants les plus verticaux au mieux.

Si votre rectangle est déformé :
l'alignement complet des éléments du tablier ne sera pas correct !
(très visible dans le cas d'un portillon)

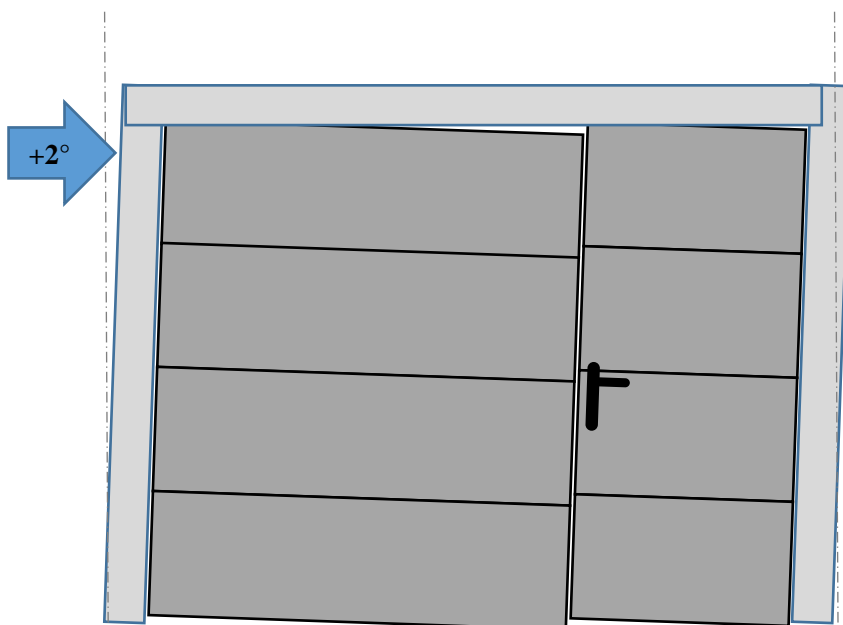

Exemple de trapèze déformé à droite de **seulement 2°**

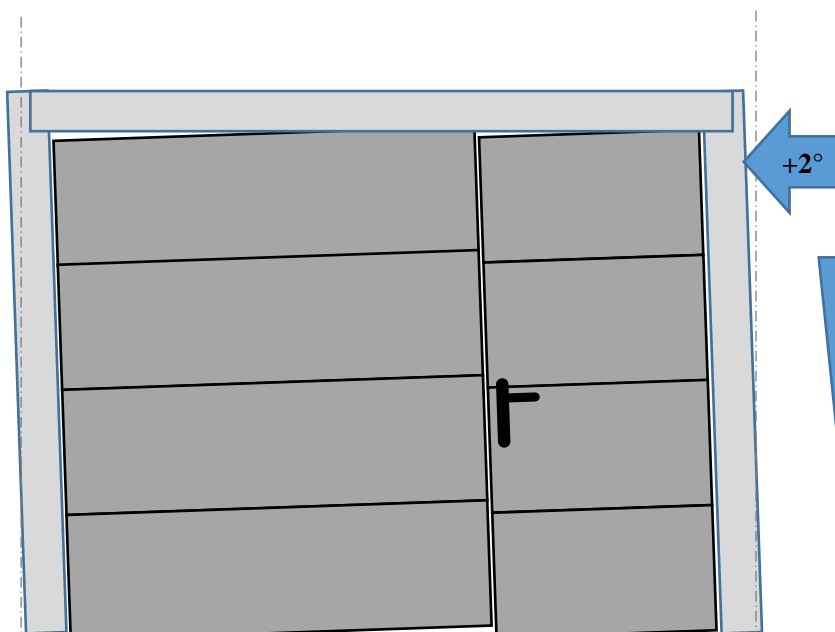

Exemple de trapèze déformé à gauche de **seulement 2°**

Problème rencontré	Causes Possibles	Solutions
<ul style="list-style-type: none"> ● La porte est lourde ● La porte remonte toute seule 	<ul style="list-style-type: none"> ● La porte est mal équilibrée 	<ul style="list-style-type: none"> ● Revoir l'équilibrage de la porte. Une porte bien équilibrée se lève avec 1 main sans effort surdimensionné, à mi hauteur elle doit se stabiliser.
<ul style="list-style-type: none"> ● La porte est difficile à manoeuvrer, aussi bien en ouverture qu'en fermeture, le moteur peine 	<ul style="list-style-type: none"> ● Le jeu entre le bord du cadre et les joncs de frottement n'est pas suffisant et le cadre frotte excessivement sur ceux-ci 	<ul style="list-style-type: none"> ● Remettre du jeu entre le cadre et les joncs de frottement en décalant le ou les montants (un jeu de 2mm/coté suffit)
<ul style="list-style-type: none"> ● En manuel la porte ne reste pas en position ouverte et retombe 	<ul style="list-style-type: none"> ● Les rails sont trop en pente vers l'avant 	<ul style="list-style-type: none"> ● Revoir la pente des rails
<ul style="list-style-type: none"> ● La porte se décale à gauche / à droite 	<ul style="list-style-type: none"> ● La pose n'est pas faite de niveau, les diagonales sont faussées 	<ul style="list-style-type: none"> ● Recontrôler les niveaux
<ul style="list-style-type: none"> ● Le tablier se ferme mal et ne plaque pas sur les joints 	<ul style="list-style-type: none"> ● Le rail gauche n'est pas à la même hauteur que le droit ● Les penes à claquer se verrouille mal 	<ul style="list-style-type: none"> ● Revoir la pente des rails ● Revoir les réglages des penes à claquer
	<ul style="list-style-type: none"> ● Les butées de basculement font pas leur travail 	<ul style="list-style-type: none"> ● Revoir le calage des butées de basculement
	<ul style="list-style-type: none"> ● Les ressorts sont trop tendus et empêche la porte de bien se fermer sur la fin 	<ul style="list-style-type: none"> ● Revoir l'équilibrage de la porte
	<ul style="list-style-type: none"> ● Le joint bavette frotte trop sur le sol ● Le fin de course de fermeture moteur est mal réglé 	<ul style="list-style-type: none"> ● Réajuster la longueur de la lèvre du joint avec un ciseau ● Régler le fin de course pour fermer la porte plus loin
<ul style="list-style-type: none"> ● Le portillon plaque mal 	<ul style="list-style-type: none"> ● Les gaches du portillon sont mal positionnées 	<ul style="list-style-type: none"> ● Revoir la position des gaches du portillon
<ul style="list-style-type: none"> ● La porte ne s'ouvre/ferme pas complètement 	<ul style="list-style-type: none"> ● Un obstacle gêne la manoeuvre de la porte ou du moteur 	<ul style="list-style-type: none"> ● Vérifier en manuel si la porte s'ouvre correctement et si celle-ci est correctement équilibrée. Il ne doit pas y avoir de "points durs".
	<ul style="list-style-type: none"> ● Les fins de courses sont mal réglés ● Sensibilité du moteur 	<ul style="list-style-type: none"> ● Revoir le réglage des fins de courses dans la notice du moteur ● Revoir le réglage de la sensibilité, P2 pour la fermeture et P6 pour la fermeture
	<ul style="list-style-type: none"> ● La sécurité mécanique du portillon est enclenchée 	<ul style="list-style-type: none"> ● Le portillon est mal fermé, le refermer

Normalisation et garantie:

Les portes basculantes isolées sont produites en France, avec un savoir faire de plus de 40 ans.

Garantie 2 ans, sous réserve d'une installation et d'un usage corrects.

Garantie de fourniture de pièces détachées et composants: 10 ans

Elles sont conformes à la normalisation en vigueur: EN 13241-1

S

AV Par fax : 03 84 27 15 80 Par mail: axone@spadone.eu

KIT DE DEVERROUILLAGE DE L'EXTERIEUR

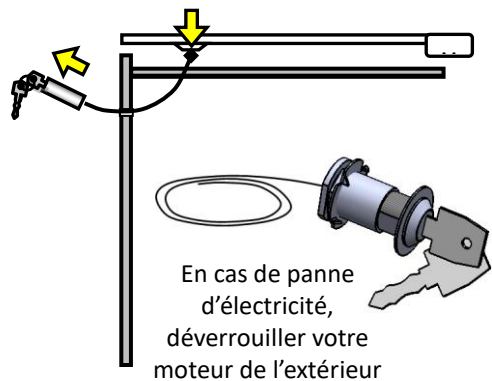

BOUTON POUSSOIR RADIO



Très simple à mettre en place !

Fixez-le au mur et vous aurez toujours un contrôle de votre porte

DIGICODE SANS FIL



Flasher ce code avec votre smartphone pour découvrir notre site

www.axone-spadone.fr

BARRE DE SEUIL POUR SOL PLAT

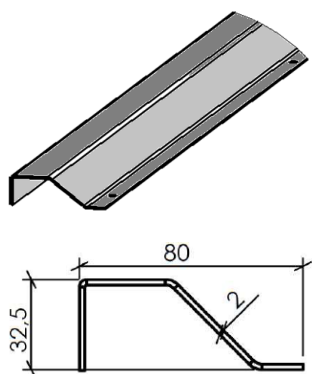

EQUERRES DE SUSPENTE

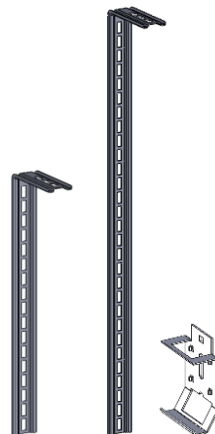

KIT MECCANO

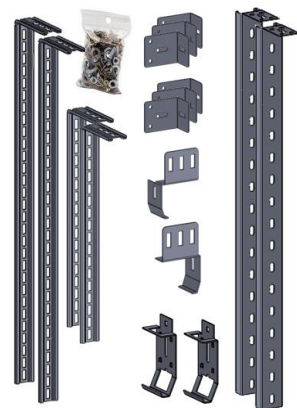

CORNIERES DE FINITION

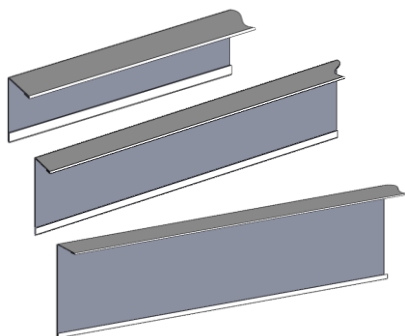

JOINTS BROSSE

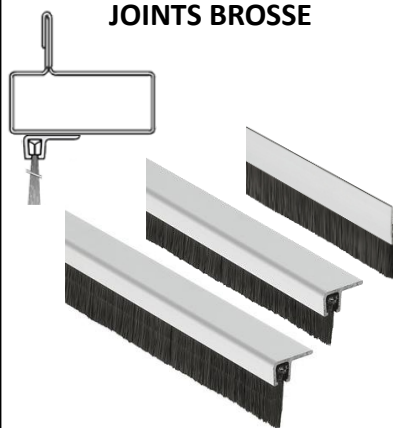

Plusieurs modèles, à visser

CORNIERES PRECADRE

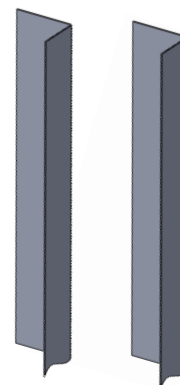

HUBLOTS, CHATIERES, BOITES A LETTRES....

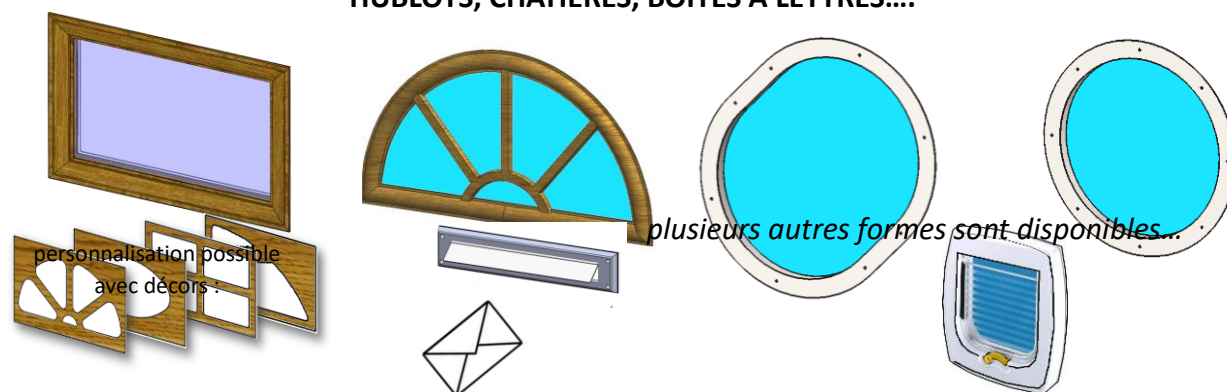

D'AUTRES OPTIONS SONT DISPONIBLES POUR VOTRE PORTE BASCULANTE

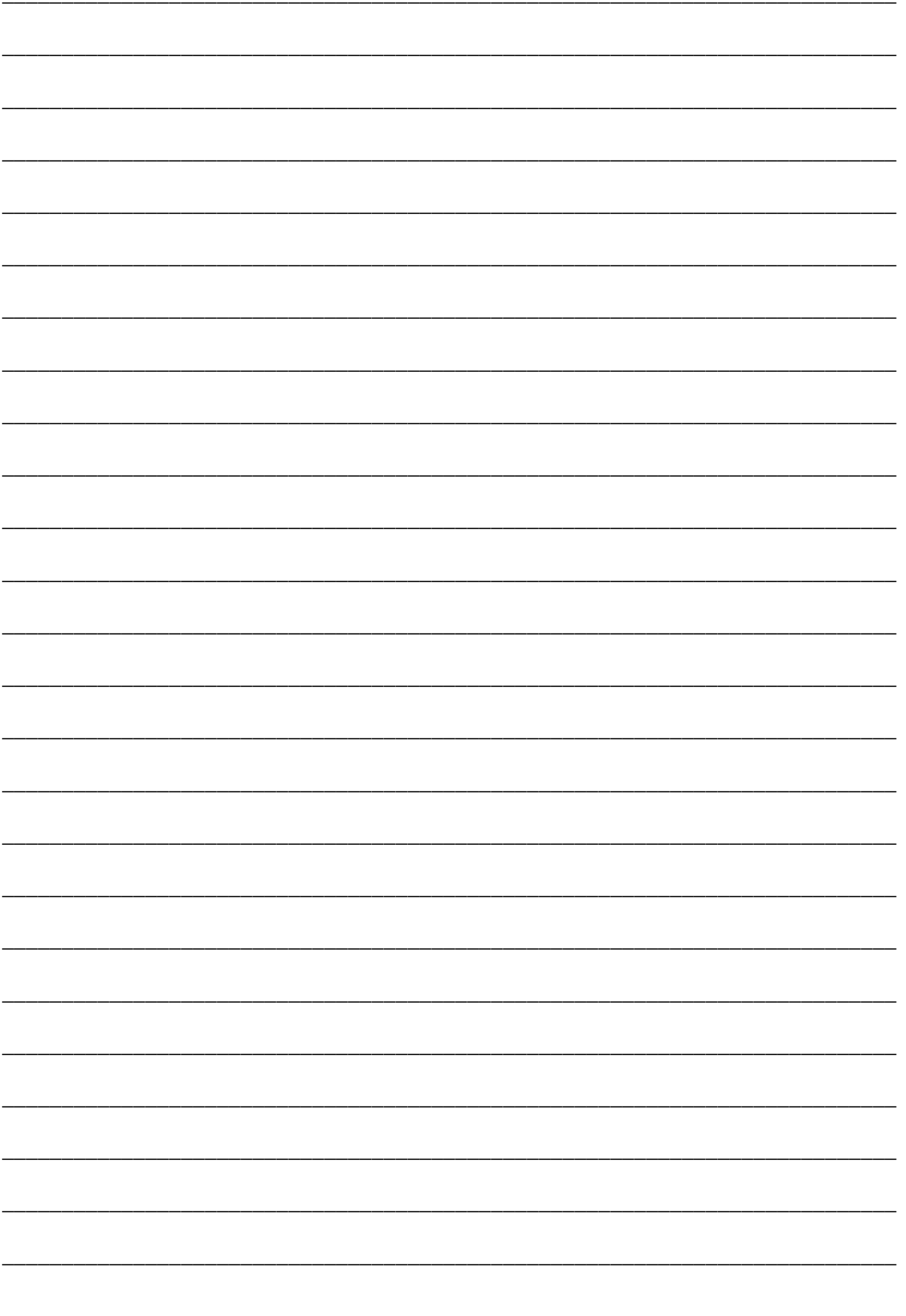

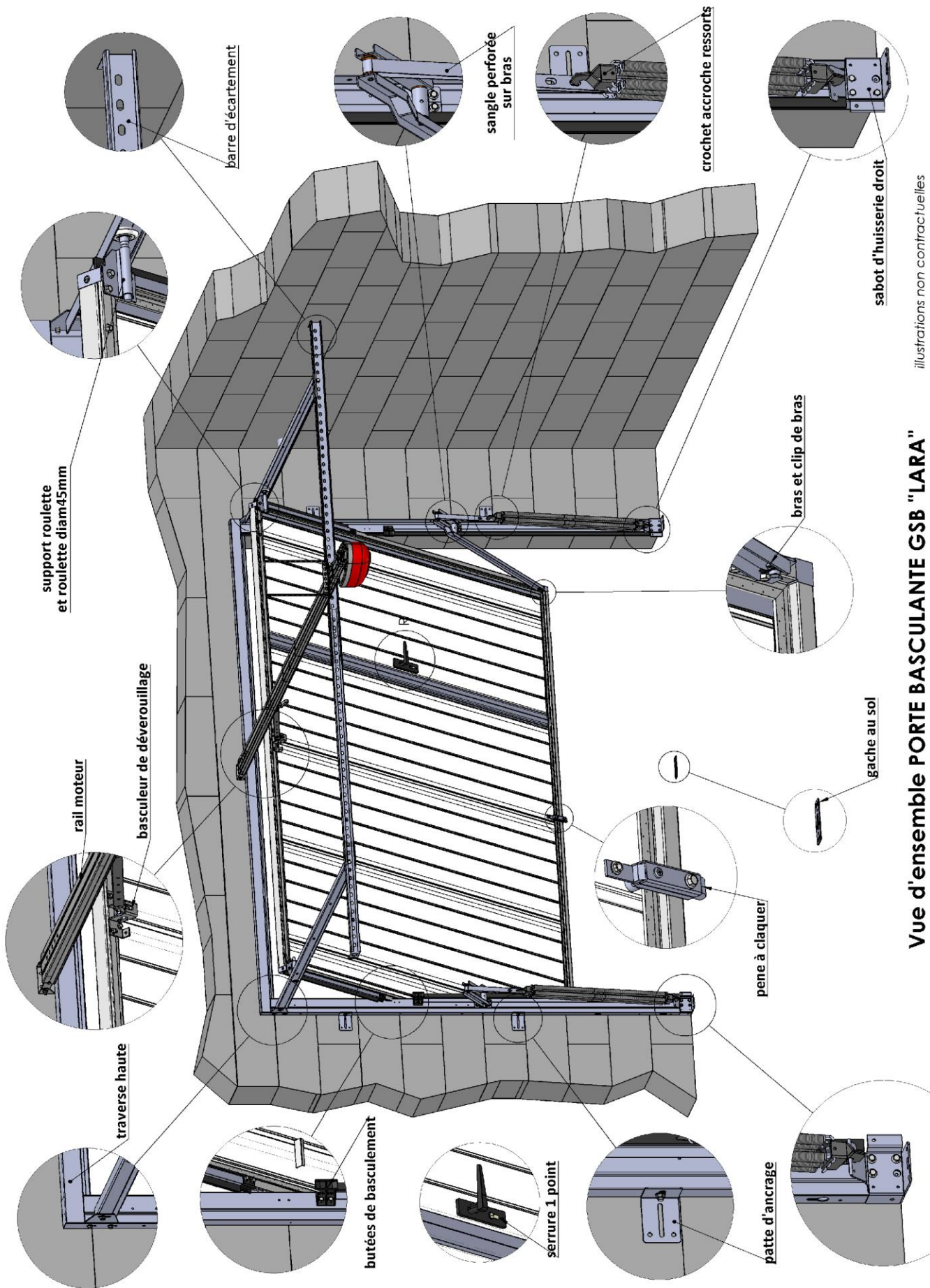

Vue d'ensemble PORTE BASCULANTE GSB "LARA"

illustrations non contractuelles



FR

**TRIEZ
RÉEMPLOYEZ
RECYCLEZ**



ASSOCIATION

OU



DISTRIBUTEUR

OU



DÉCHÈTERIE

Adresses sur quefairedemesdechets.fr